

Les monomultifourches 1/2 palettes MEYER avec système de guidage « fermé » exclusif assurent une excellente visibilité et un environnement de travail propre. Grâce à leur vitesse de travail élevée, au déplacement synchronisé de leurs fourches et à leur déplacement latéral, ils garantissent une manutention sûre, ergonomique et efficace. Les fourches boulonnées interchangeables sont commandées hydrauliquement depuis le siège du cariste.

Nombreuses options disponibles : dossierets de charge personnalisés, stabilisateurs de charge, pantographe...

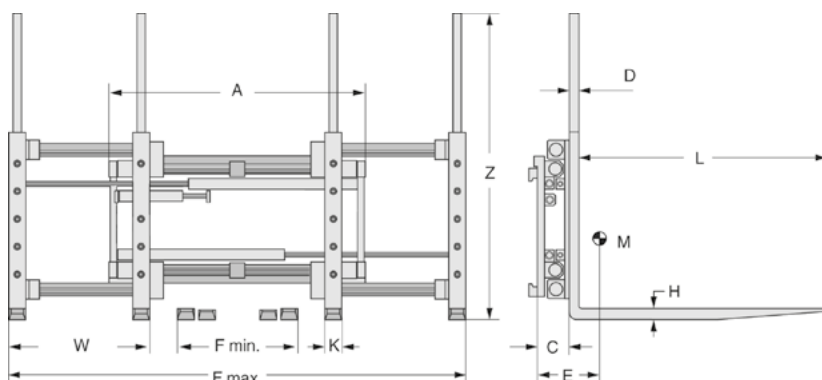



Capacité 1600 kg - 6000 kg

Atouts:

- Manutention d'une ou deux palettes
- Excellente visibilité au travers du châssis
- Déplacement latéral constant indépendant de l'ouverture des fourches
- Mouvement synchronisé des fourches grâce au diviseur de débit
- Positionnement de la fourche intérieure par vérin pneumatique
- Dossierets de charge intégrés
- Fourches boulonnées à talon renforcé

Modèle	Capacité	Centre de charge		Pour capacité max. du chariot	Largeur châssis	Translation par côté	Plage d'ouverture	Hauteur du dossieret	Section des fourches	Distance fourches	Longueur des fourches	Épaisseur fourches	Épaisseur châssis	Centre de gravité	Poids	Classe d'accrochage
		Q kg	LSP mm													
a 6-5203G	1.600	600	2,0/600	1.100	100	550-1730	1.350	80x40	490	1.150	40	192	232	512	2 A	
b 6-5203G	1.600	600	2,0/600	1.100	100	550-1730	1.350	80x30	490	1.150	40	192	230	497	2 A	
a 6-5204G	2.200	600	2,5/600	1.200	100	550-1930	1.350	80x40	540	1.150	40	192	231	525	2 A	
b 6-5204G	2.200	600	2,5/600	1.300	100	550-2030	1.350	80x40	540	1.150	40	192	231	532	2 A	
c 6-5204G	2.200	600	2,5/600	1.300	100	650-2030	1.350	80x40	590	1.150	40	192	231	535	2 A	
a 6-5205G	2.200	600	3,0/500	1.200	100	550-1930	1.350	80x40	540	1.150	40	172	243	518	3 A	
b 6-5205G	2.200	600	3,0/500	1.300	100	550-2030	1.350	80x40	540	1.150	40	172	243	525	3 A	
c 6-5205G	2.200	600	3,0/500	1.300	100	650-2030	1.350	80x40	590	1.150	40	172	243	530	3 A	
a 6-5206G	2.600	600	3,5/500	1.200	100	550-1930	1.350	80x50	540	1.150	50	172	243	558	3 A	
b 6-5206G	2.600	600	3,5/500	1.300	100	550-2030	1.350	80x50	540	1.150	50	172	243	565	3 A	
c 6-5206G	2.600	600	3,5/500	1.300	100	650-2030	1.350	80x50	590	1.150	50	172	243	570	3 A	
a 6-5207F	3.200	600	4,0/500	1.200	100	550-1930	1.350	80x60	550	1.150	60	157	230	670	3 A	
b 6-5207F	3.200	600	4,0/500	1.300	100	550-2030	1.350	80x60	550	1.150	60	157	230	677	3 A	
c 6-5207F	3.200	600	4,0/500	1.300	100	650-2030	1.350	80x60	600	1.150	60	157	230	682	3 A	
a 6-5208F	4.200	600	5,0/600	1.310	100	540-1920	1.350	80x60	540	1.150	60	184	218	783	3 A	
b 6-5208F	4.200	600	5,0/600	1.410	100	540-2020	1.350	80x60	540	1.150	60	184	218	795	3 A	
c 6-5208F	4.200	600	5,0/600	1.410	100	640-2020	1.350	80x60	590	1.150	60	184	218	805	3 A	
a 6-5210F	5.000	600	5,0/600	1.410	100	540-2020	1.350	80x60	540	1.150	60	184	225	850	4 A	
a 6-5212N	6.000	600	8,0/600	1.420	160	560-1960	1.350	80x75/100x70	560	1.150	70	244	258	1.235	4 A	

Remarques:

- Fonction(s) hydraulique(s) supplémentaire(s) requise(s) : - deux
- Les monomultifourches sont dotés d'un déplacement latéral constant.
- Les monomultifourches sont équipés de fourches boulonnées de haute qualité.
- Les modèles 6-5203G, 04G, 05G, 06G, 07F, 08F et 10F comportent des fourches interchangeables.
- Largeur minimum du tablier du chariot :
 - 6-5203G - 06G / 07F 980 mm
 - 6-5208F/10F 1100 mm
 - 6-5212N 1640 mm

Options:

- Autres longueur et sections de fourche
- Série G avec patins d'usures renforcés en laiton sur le déplacement latéral supérieur
- Fourches extensibles 1/2 palettes
- Dossieret spécial
- Fourches sur un même niveau
- Stabilisateur de charge
- Crochets inférieurs à décrochage rapide

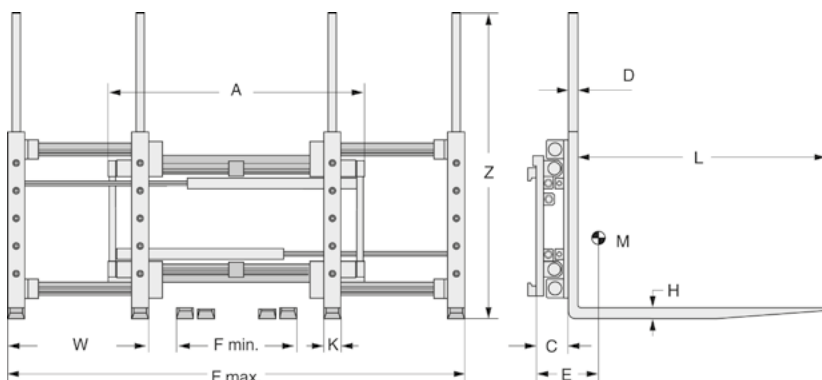
Capacité: 1600 kg - 5000 kg

Atouts:

- Manutention d'une ou deux palettes
- Excellente visibilité au travers du châssis
- Mouvement synchronisé des fourches grâce au diviseur de débit
- Positionnement de la fourche intérieure par vérin pneumatique
- Dossierets de charge intégrés
- Fourches boulonnées à talon renforcé

Modèle	Capacité		Centre de charge	Pour capacité max. du chariot	Largeur châssis	Plage d'ouverture	Hauteur du dossieret	Section des fourches	Distance fourches	Longueur des fourches	Épaisseur fourches	Épaisseur châssis	Centre de gravité	Poids	Classe d'accrochage
	Q kg	LSP mm													
6-6703G	1600	600	2,0/600	1100	550-1730	1350	80x40	490	1150	40	192	232	509	2 A	
6-6703G	1600	600	2,0/600	1100	550-1730	1350	80x30	490	1150	40	192	230	494	2 A	
6-6704G	2200	600	2,5/600	1200	550-1930	1350	80x40	540	1150	40	192	231	522	2 A	
6-6704G	2200	600	2,5/600	1300	550-2030	1350	80x40	540	1150	40	192	231	529	2 A	
6-6704G	2200	600	2,5/600	1300	650-2030	1350	80x40	590	1150	40	192	231	532	2 A	
6-6705G	2200	600	3,0/500	1200	550-1930	1350	80x40	540	1150	40	172	243	513	3 A	
6-6705G	2200	600	3,0/500	1300	550-2030	1350	80x40	540	1150	40	172	243	520	3 A	
6-6705G	2200	600	3,0/500	1300	650-2030	1350	80x40	590	1150	40	172	243	525	3 A	
6-6706G	2600	600	3,5/500	1200	550-1930	1350	80x50	540	1150	50	172	243	553	3 A	
6-6706G	2600	600	3,5/500	1300	550-2030	1350	80x50	540	1150	50	172	243	560	3 A	
6-6706G	2600	600	3,5/500	1300	650-2030	1350	80x50	590	1150	50	172	243	565	3 A	
6-6707M	3200	600	4,0/500	1200	550-1930	1350	80x60	550	1150	60	152	226	655	3 A	
6-6707M	3200	600	4,0/500	1300	550-2030	1350	80x60	550	1150	60	152	226	662	3 A	
6-6707M	3200	600	4,0/500	1300	650-2030	1350	80x60	600	1150	60	152	226	667	3 A	
6-6708F	4200	600	5,0/600	1310	540-1920	1350	80x60	540	1150	60	184	220	775	3 A	
6-6708F	4200	600	5,0/600	1410	540-2020	1350	80x60	540	1150	60	184	220	790	3 A	
6-6708F	4200	600	5,0/600	1410	640-2020	1350	80x60	590	1150	60	184	220	800	3 A	
6-6710F	5000	600	5,0/600	1410	540-2020	1350	80x60	540	1150	60	184	210	830	4 A	

Remarques:

- Fonction(s) hydraulique(s) supplémentaire(s) requise(s) : - une
- Les monomultifourches sont équipés de fourches boulonnées de haute qualité.
- Les modèles 6-6703G, 04G, 05G, 06G, 07M, 08F et 10F comportent des fourches interchangeables.
- Largeur minimum du tablier du chariot :
6-6703G - 07M 980 mm
6-6708F / 10F 1100 mm
- Les monomultifourches 1/2 palettes peuvent être montés sur n'importe quel déplacement latéral existant.

Options:

- Autres longueurs et sections de fourche
- Fourches extensibles 1/2 palettes
- Dossieret spécial
- Fourches sur un même niveau
- Stabilisateur de charge
- Crochets inférieurs à décrochage rapide
- Micro-vérins au lieu de vérins pneumatiques (séries F et G+M uniquement)

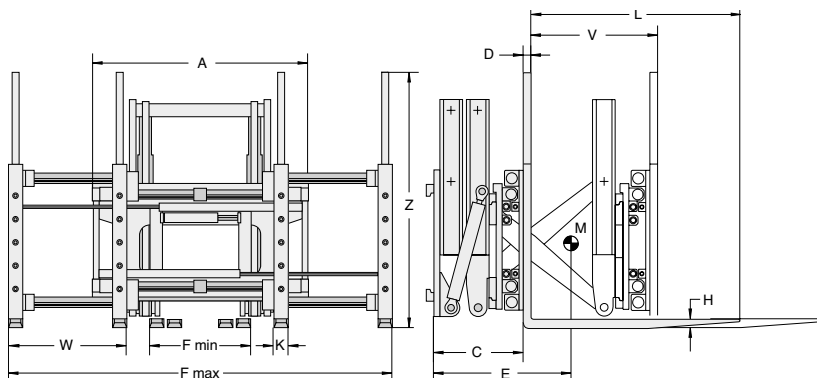

Capacité: 1200 kg - 2000 kg

Atout:

- Les monomultifourches à pantographe MEYER permettent le chargement et le déchargement des véhicules d'un seul côté (autres caractéristiques et fonctions similaires à celles des pinces 1/2 et 1/2/3 palettes).

Modèle	Capacité	Centre de charge	Pour capacité max. du chariot	Largeur châssis	Translation par côté	Plage d'ouverture	Hauteur du dossier	Section des fourches	Distances fourches	Longueur des fourches	extension	Épaisseur fourche	Épaisseur châssis	Centre de gravité	Poids	Classe d'accrochage
	Q kg	LSP mm	t/LSP	A mm	S mm	F mm	Z mm	KxH mm	W mm	L mm	V mm	D mm	C mm	E mm	M kg	ISO Kl.
Monomultifourche 1/2 palettes 6-52G-V																
6-5204G-V	2000	600	4,5/600	1200	100	550-1930	1350	80x40	540	1150	735	40	492	910	1025	3 A
Monomultifourche 1/2/3 palettes 6-53F-V																
6-5304F-V	1200	600	4,5/600	1550	100	560-2340	1350	60x50	500/560	1150	735	50	460	950	1180	3 A

Remarques:

- Fonction(s) hydraulique(s) supplémentaire(s) requise(s) :
- > trois pour déplacement latéral, extension du pantographe et positionnement des fourches
- Les monomultifourches sont dotés d'un déplacement latéral constant
- Les monomultifourches sont équipés de fourches boulonnées de haute qualité.

Options:

- Autres capacités, longueurs de fourche et ouvertures
- Électrovanne
- Kit de commande d'électrovanne (enrouleur de câble, bouton-poussoir, relais)